



# UNIVERZÁLNÍ KOMPAKTNÍ TRAKTORY



KIOTI CK22 • CK27/30/35 • 4WD



### Hydrostatická převodovka (HST)

Modely HST disponují heavy duty HST převodovkou odzkoušenou v reálném životě. Přenos síly je plynulý a efektivní.

Změna rychlosti jízdy tak závisí na jediném pedálu, bez nutnosti šlapat na spojku a řadit. S HST převodovkou KIOTI zůstanou vaše ruce volné pro řízení a ovládání přídatných zařízení.



### Motor šetrný k životnímu prostředí

Výjimečně tichý diesellový motor KIOTI redukuje minimální vibrace, navíc splňuje a dokonce předčí normy EPA a CARB. „Zelené“ motory splňují veškeré současné i plánované legislativní požadavky na emise.



### Snadná údržba

Traktory KIOTI jsou speciálně navrženy pro snadnou údržbu.

Otevírací kapoty a odstranitelné boční rytý umožňují snadný přístup pro servisní kontroly. Traktory KIOTI je možné snadno udržovat, tím je zajištěna maximální životnost a vysoký pracovní výkon.



## Nastavitelný volant (Modely CK27/30/35)

Volant se snadno nastavuje zatáhnutím za odpruženou páčku.



## Rychlý a terénní převod

Modely HST jsou vybaveny rychlým a terénním převodem pro maximální efektivní výkon za jakékoliv situace.



## Ovládání joystickem

Veškeré funkce čelního nakladače jsou ovládány jedinou pákou, která je umístěna přímo u pravého boku řidiče. Při puštění se páka vrací do neutrální polohy, nakladač zůstává v požadované poloze. Funkce FLOAT (plování) umožňuje nakladači přesné kopírování terénu.



## Tempomat

Tempomat u HST verzí se snadno nastaví vahadlovým pedálem.

Tempomat je často využíván při dlouhotrvajících operacích a pro otáčení s brzdou.



## Kompaktní design

Moderní design zaoblené kapoty nenarušuje výhled řidiče.

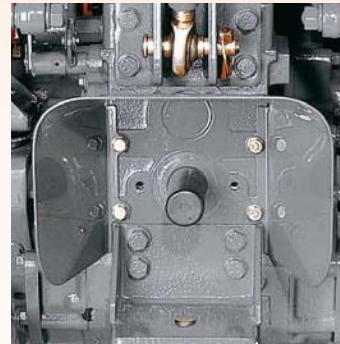

## Vývodová hřídel (PTO)

- Otáčky 540 min<sup>-1</sup> u CK22
- Otáčky 540/1000 min<sup>-1</sup> u CK27/30/35
- Zadní vývodová hřídel jako standard
- Mezinápravová vývodová hřídel, standard u CK22, nadstandard CK27/30/35

Dvojkotoučová spojka (u CK27/30/35 v manuální verzi)

## DALŠÍ FUNKCE

### Hydraulické čerpadlo

Traktory CK jsou vybaveny výkonným hydraulickým systémem. Vyšší průtok hydraulické kapaliny zajišťuje rychlejší operaci přídatných zařízení a zkracuje dobu operace.

### Přídavná hydraulika

Doplňková výbava - další vývody hydrauliky s rychlospojky umožňují použití většího množství přídatných hydraulických zařízení.

### Posilovač řízení

Citlivě reagující výkonný posilovač řízení snižuje únavu řidiče. Posilovač řízení oceníte při zatáčení v blátivých podmínkách a při práci s čelním nakladačem.

### Osvětlená přístrojová deska

Přístrojová deska je navržena ergonomicky tak, aby byla dobře čitelná, a to ve dne i v noci.

- Palivoměr
- Digitální počítadlo motohodin
- Elektrický tachometr
- Teplota chladicí kapaliny
- Tlakoměr motorového oleje
- Vysoce svítivé kontrolky směrových světel
- Kontrolka žhavicí svíčky
- Kontrolka parkovacích brzd



## 3-bodový závěs

Závěs kategorie 1 je vybaven u CK27/30/35:

- Teleskopickými rameny umožňujícími přesné nasazení přídatných zařízení.
- Teleskopickými bočními stabilizátory pro přesné nastavení zařízení.
- Pravé rameno nastavitelné pro přesný zdvih přídatných zařízení.
- Tempomat pro zajištění požadované rychlosti při spouštění přídatných zařízení. Ramena mohou být uzamčena v libovolné poloze.

# Podkopové rameno

Podkopová ramena na nosném rámu mohou být snadno namontována po odstranění jističích kolíků a rychloúchyťů hydrauliky. Vysunutý rám ramene umožňuje nejširší úhel pro přístup k výkopu a nejsnadnější nakládání na valník ve své třídě.

## Technické parametry

Model ramene: CK20EKB2465

Model traktoru: CK22

Model ramene: CK25EKB2465

Model traktoru: CK27/30/35

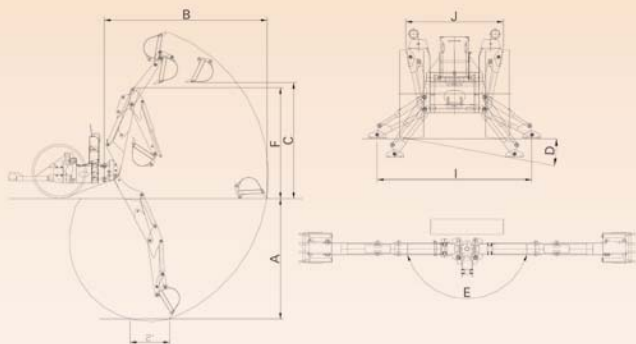

| MODEL                                 | CK20EKB | CK25EKB |
|---------------------------------------|---------|---------|
| A. Hloubka výkopu                     | 1940 mm | 2280 mm |
| B. Dosah vodorovného ramene           | 2680 mm | 2950 mm |
| C. Nakládací výška                    | 1615 mm | 1840 mm |
| D. Maximální úhel naklonění           | 10°     | 10°     |
| E. Úhel otáčení                       | 180°    | 180°    |
| F. Transportní výška (max.)           | 1856 mm | 2030 mm |
| G. Přesah při dopravě                 | 1105 mm | 1160 mm |
| H. Naklonění lžice                    | 180°    | 180°    |
| I. Max. šířka stabilizátoru           | 1950 mm | 1950 mm |
| J. Šířka stabilizátoru při transportu | 1250 mm | 1250 mm |
| K. Úhel vyložení                      | 21°     | 21°     |
| Hmotnost ramene (doprava)             | 357 kg  | 390 kg  |
| Síla lžice                            | 1305 kg | 1215 kg |
| Síla výložníku                        | 793 kg  | 955 kg  |
| Provozní tlak                         | 170 bar | 170 bar |

## Lžice

| LŽICE | POČET ZUBŮ | OBJEM | OBJ. VRCHOVATÉ | HMOTNOST |
|-------|------------|-------|----------------|----------|
| 23 cm | 3          | 21 l  | 25 l           | 21 kg    |
| 30 cm | 3          | 29 l  | 35 l           | 25 kg    |
| 41 cm | 3          | 39 l  | 50 l           | 29 kg    |
| 46 cm | 4          | 44 l  | 57 l           | 32 kg    |
| 61 cm | 5          | 60 l  | 80 l           | 43 kg    |
| 91 cm | 6          | 79 l  | 113 l          | 52 kg    |

## Pístnice

| PÍSTNICE                   | PRŮM. PÍSTNICE | PRŮM. PÍSTU | DĚLKA  |
|----------------------------|----------------|-------------|--------|
| Lžice                      | 57 mm          | 35 mm       | 427 mm |
| Výložník                   | 42 mm          | 23 mm       | 425 mm |
| Rameno výložníku           | 57 mm          | 35 mm       | 229 mm |
| Pístnice otáčení           | 57 mm          | 35 mm       | 262 mm |
| Opěrné teleskopické rameno | 57 mm          | 35 mm       | 262 mm |



Nakladače KIOTI KL 120/130 byly vyvinuty speciálně pro traktory CK 22/27/30/35. Umožňují efektivní ovládání jediným joystickem. Jsou navrženy tak, aby je bylo možné rychle a snadno namontovat a odmontovat.

## Technické parametry

Model nakladače: KL120  
Model nakladače: KL130

Model traktoru: CK22  
Model traktoru: CK27/30/35

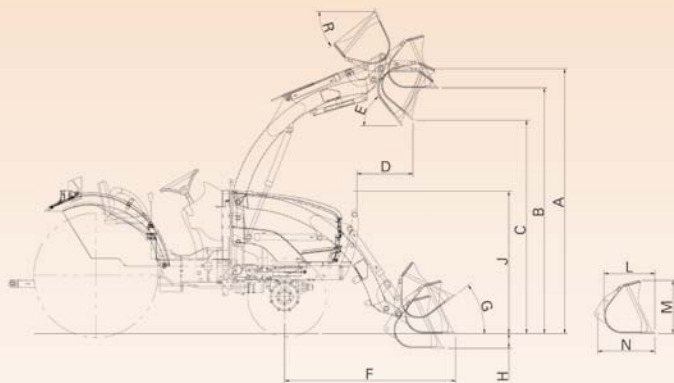

| MODEL                                 | KL120   | KL130   |
|---------------------------------------|---|---|
| A. Maximální zdvih                    | 2236 mm                                       | 2350 mm                                       |
| B. Zdvih se lžící v rovině            | 2063 mm                                       | 2177 mm                                       |
| C. Dosah se sklopenou lžící           | 1756 mm                                       | 1876 mm                                       |
| D. Dosah v maximálním zdvihu          | 489 mm  | 452 mm  |
| E. Maximální úhel vyklápění           | 45°   | 52°   |
| F. Dosah se lžící při zemi            | 1381 mm                                       | 1521 mm                                       |
| G. Úhel naklonění lžice               | 35°   | 37°   |
| H. Hloubka výkopu                     | 73 mm   | 135 mm  |
| J. Celková výška v transportní pozici | 1160 mm                                       | 1260 mm                                       |
| L. Hloubka lžice                      | 450 mm  | 450 mm  |
| M. Výška lžice                        | 470 mm  | 470 mm  |
| N. Délka lžice vč. připojení          | 507 mm  | 507 mm  |
| R. Úhel překlopení lžice              | 47°   | 38°   |
| U. Nosnost                            | 488 kg  | 525 kg  |
| Y. Síla v trhu                        | 687 kg  | 930 kg  |
| Zdvihové pístnice                     | 30/45 mm                                      | 30/45 mm                                      |
| Pístnice lžice                        | 30/45 mm                                      | 30/45 mm                                      |
| Šířka lžice                           | 1270 mm                                       | 1524 mm                                       |
| Hmotnost lžice                        | 70 kg   | 76 kg   |
| Hmotnost nakladače bez lžice          | 225 kg  | 251 kg  |
| Objem lžice                           | 0,22 m <sup>3</sup><br>(0,16 m <sup>3</sup> ) | 0,27 m <sup>3</sup><br>(0,20 m <sup>3</sup> ) |



| MODEL | CK22 | CK22 HST | CK27 | CK27 HST | CK30 | CK30 HST | CK35 | CK35 HST |
|-------|------|----------|------|----------|------|----------|------|----------|
|-------|------|----------|------|----------|------|----------|------|----------|

| MOTOR               |   |      |          |      |          |          |          |          |      |
|---------------------|---|------|----------|------|----------|----------|----------|----------|------|
| Model               | 3C100A  |      | 3A139LWH |      | 3A150LXD | 3A150LXE | 3A165LXD | 3A165LXB |      |
| Typ                 | 3-válec vertikální vodou chlazený 4-takt diesel |      |          |      |          |          |          |          |      |
| Výkon motoru        | HP  | 22   |          | 28   |          | 30       |          | 34       |      |
| Vývodový hřídel     | HPP   | 17,5 | 16,5     | 20,5 |          | 23       | 22       | 27,6     | 26,5 |
| Obsah motoru        | cm <sup>3</sup>                                 | 1007 |          | 1393 |          | 1500     |          | 1647     |      |
| Měřeno při otáčkách | min <sup>-1</sup>                               | 2800 |          | 2600 |          | 2600     |          | 2600     |      |
| Palivová nádrž      | l   | 20   |          | 30   |          | 30       |          | 30       |      |

| PŘENOS SILY           |  |                       |               |                       |               |                       |               |                       |               |
|-----------------------|--|-----------------------|---------------|-----------------------|---------------|-----------------------|---------------|-----------------------|---------------|
| Spojka                |  | Suchá 2kot.           | Suchá 1kot.   | Suchá 2kot.           | Suchá 1kot.   | Suchá 2kot.           | Suchá 1kot.   | Suchá 2kol.           | Suchá 1kot.   |
| Převodovka            |  | Manuální              | Hydrostatická | Manuální              | Hydrostatická | Manuál. synchr.       | Hydrostatická | Man. synchr.          | Hydrostatická |
| Rychlosti vpřed/vzad  |  | 6/2                   | 2 režimy      | 8/8                   | 3 režimy      | 8/8                   | 3 režimy      | 8/8                   | 3 režimy      |
| Uzávěrka diferenciálu |  | Standard              |               | Standard              |               | Standard              |               | Standard              |               |
| Brzdy                 |  | Mokré diskové         |               | Mokré diskové         |               | Mokré diskové         |               | Mokré diskové         |               |
| Vývodový hřídel       |  | Převodovka mechanická |               | Převodovka mechanická |               | Převodovka mechanická |               | Převodovka mechanická |               |
| Zadní                 |  | 540                   |               | 540, 1000             |               | 540, 1000             |               | 540, 1000             |               |
| Mezinápravový         |  | 2000                  |               | 2000                  |               | 2000                  |               | 2000                  |               |

| HYDRAULIKA                |                     |                         |  |                  |  |                  |  |                  |  |
|---------------------------|---------------------|-------------------------|--|------------------|--|------------------|--|------------------|--|
| Čerpadlo                  |                     | Zubové                  |  | Zubové           |  | Zubové (tandem)  |  | Zubové (tandem)  |  |
| Max. průtok (1./2. okruh) | l.min <sup>-1</sup> | 29                      |  | 48,3 (31,6/17,2) |  | 48,3 (31,6/17,2) |  | 48,3 (31,6/17,2) |  |
| 3-bodový závěs            |                     | Kategorie 1             |  | Kategorie 1      |  | Kategorie 1      |  | Kategorie 1      |  |
| Zdvih (61 cm od ok)       | kg                  | 503                     |  | 800              |  | 800              |  | 800              |  |
| Kontrolní systém zdvihu   |                     | Kontrola pozice         |  |                  |  |                  |  |                  |  |
| Řízení                    |                     | Hydrostatický posilovač |  |                  |  |                  |  |                  |  |

| PNEUMATIKY             |  |                       |  |        |  |         |  |         |  |
|------------------------|--|-----------------------|--|--------|--|---------|--|---------|--|
| Přední šípové (travní) |  | 6-12 (23x 8,5-12)     |  | 6-14   |  | 7-14    |  | 7-14    |  |
| Zadní šípové (travní)  |  | 9,5-16 (33x12,5-16,5) |  | 9,5-24 |  | 11,2-24 |  | 11,2-24 |  |

| RYCHLOST POJEZDU |                    |            |         |            |         |            |        |            |        |
|------------------|--------------------|------------|---------|------------|---------|------------|--------|------------|--------|
| Vpřed            | km.h <sup>-1</sup> | 1.10-16.24 | 0-14.97 | 1,40-21,64 | 0-19,95 | 1,50-22,9  | 0-21,1 | 1,50-22,9  | 0-21,1 |
| Vzad             | km.h <sup>-1</sup> | 1.36-6.31  | 0-9.37  | 1,25-19,07 | 0-12,39 | 1,32-20,19 | 0-13,2 | 1,32-20,19 | 0-14,0 |
| Nejvyšší vpřed   | km.h <sup>-1</sup> | 17.40      | 16.04   | 23,30      |         | 24.66      | 22.72  | 24.66      | 22.72  |
| Nejvyšší vzad    | km.h <sup>-1</sup> | 6.76       | 10.04   | 20,54      |         | 21.73      | 15.08  | 21.73      | 15.08  |

| ROZMĚRY   |                |            |           |              |           |              |           |              |           |
|---|----------------|------------|-----------|--------------|-----------|--------------|-----------|--------------|-----------|
| Délka vč. 3-bod.závěsu  | mm             | 2684       |           | 3103         |           | 3103         |           | 3103         |           |
| Šířka, min. rozchod   | mm             | 1121       |           | 1286         |           | 1387         |           | 1387         |           |
| Výška, vč. ochran. rámu   | mm             | 2185       |           | 2375         |           | 2390         |           | 2460         |           |
| Rozvor  | mm             | 1470       |           | 1680         |           | 1680         |           | 1680         |           |
| Světlá výška, minim.  | mm             | 310        |           | 351          |           | 351          |           | 351          |           |
| Rozchod   | Přední náprava | mm 910     |           | mm 1105      |           | mm 1105      |           | mm 1105      |           |
|   | Zadní náprava  | mm 890-935 |           | mm 1062-1294 |           | mm 1102-1302 |           | mm 1102-1302 |           |
| Min. poloměr otáčení  | m              | 2,3        |           | 2,7          |           | 2,9          |           | 2,9          |           |
| Hmotnost (vč. ochr. rámu)   | kg             | 890        | 904       | 1364         | 1370      | 1380         | 1386      | 1380         | 1386      |
| Největší technicky přípustná/povolená hmotnost nebrzděného přípojného vozidla | kg             | 750/750    | 1000/1000 | 1000/600     | 1000/1000 | 1500/600     | 1500/1000 | 1500/600     | 1500/1000 |
| Největší technicky přípustná/povolená hmotnost brzděného přípojného vozidla   | kg             | 2000/2000  | -         | 2500/2500    | 2500/1619 | 3000/2500    | 3000/1685 | 3000/2500    | 3000/1685 |

\* POZN: Technické parametry se mohou v důsledku vývoje změnit bez předchozího ohlášení

**STANDARDNÍ VÝBAVA: CK22/27/30/35:** Ochranný rám s bezpečnostními pásy, hydraulický posilovač řízení, ovládání joystickem, nastavitelné sedadlo, tempomat (u verzí HST), zadní vývodová hřídel, uzávěrka zadního diferenciálu, alternátor 50 Amp, čelní reflektory, zpětné zrcátko, hák pro tažení, 7kolíková zástrčka, provozní brzda (mechanické verze), mezinápravová vývodová hřídel (mimo CK22 mechanické verze).

**CK27/30/35:** Hydraulický ventil, vývod mezi nápravy, ovládání joystickem, teleskopická ramena závěsu, nastavitelné pravé rameno, teleskopické stabilizátory, nastavitelný volant, spodní vyjímatelný závěs, dvoucestný ventil.

**DOPLŇKOVÁ VÝBAVA:** Komfortní kabina, čelní závaží, zadní závaží, zadní reflektor, vývod hydrauliky pro čelní nakladač, druhý dvoucestný ventil (**CK27/30/35**), mezinápravová vývodová hřídel (**CK22**), čelní vývodová hřídel.

Váš obchodní partner: